

# 据付説明書

形名：FT-DRMB

## ベル・ドゥーシュ用ドゥーブルロビネ

お買い上げいただき誠にありがとうございます。この説明書をよくお読みになって正しくお使いください。

### 中に入っているもの

※輸送用のテープは剥がしてください

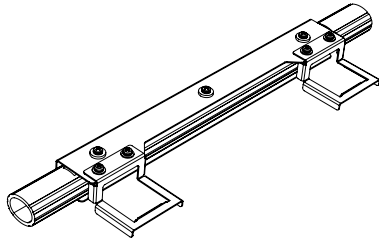

● 取付金具組立

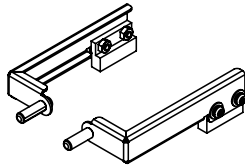

● マグネットステー (左・右)

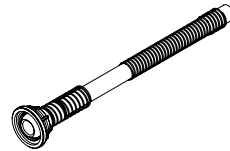

● 接続ホース組立

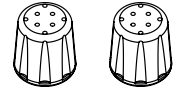

● シャワーキャップ (2個)

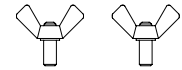

● 蝶ねじ (2個)

### お買い求めください

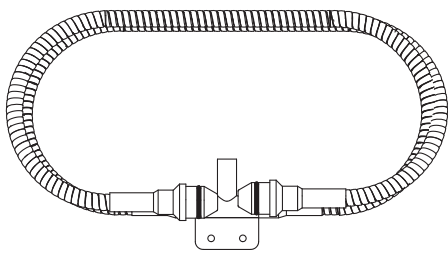

● ドゥーブルロビネ ノズルホース組立 S (形名：FT-FHS01)

### 必要な工具類

⊕ プラスドライバー



注意

- ・チューブに過度な屈曲（最小 R=60mm 以下）を与えないでください。
- ・使用後は水道水にて十分にすすいでください。
- ・漂白剤に長時間漬け置きしないでください。

## 1 ノズルを外します

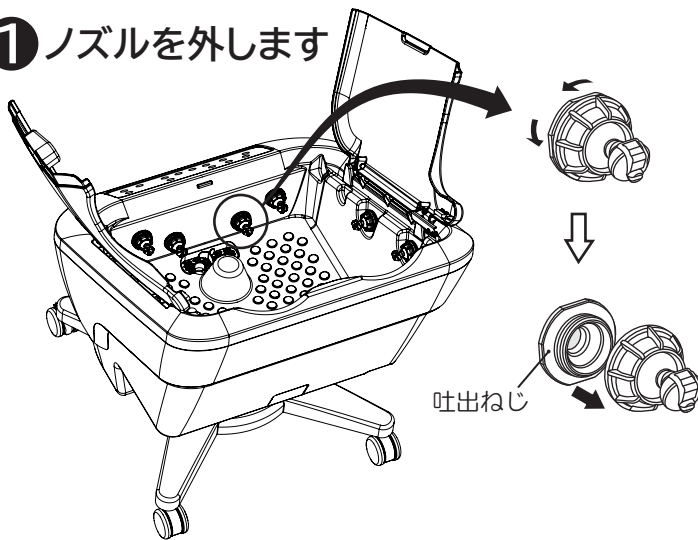

外した部品（3種類）はなくさないよう大切に保管してください。



## !!注意!!

Oリングを排出口に落とさないようにしてください。つまりの原因になる場合があります。

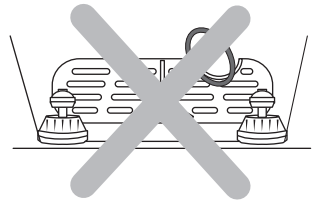

## 2 取付金具組立を取付けます

取付金具組立を取付ける前にノズルを上向きにしてください。

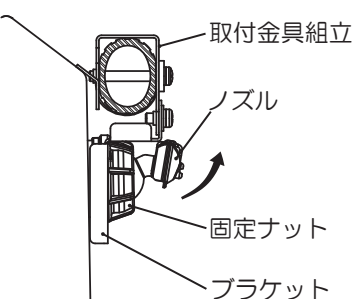

ノズルの固定ナットの下側にブラケットが入るように取付金具組立を上から装着してください。

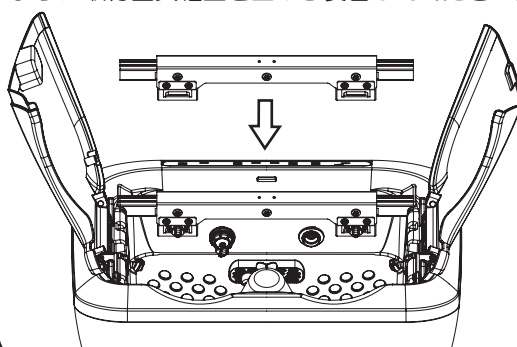

ねじ（4本）をドライバーで締め付けて取付金具組立が動かないように固定してください。

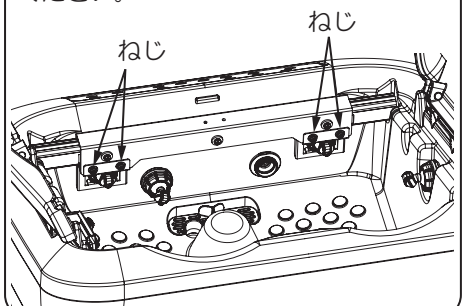

### 3 ノズルホース本体と接続ホース組立の接続

スプリング（長）を20mm程度先端からずらした状態にしてください。

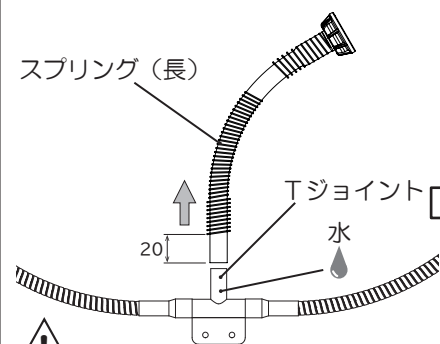

⚠ Tジョイントのパイプ外側を水で濡らすとシリコンホースの挿入がしやすくなります。この時、潤滑剤や洗剤等は使用しないでください。

シリコンホースをTジョイントの根本までしっかりと挿入してください。

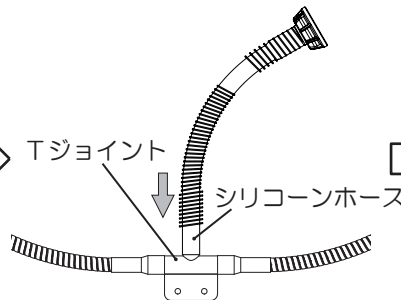

スプリング（長）をTジョイントの根本までずらしてください。

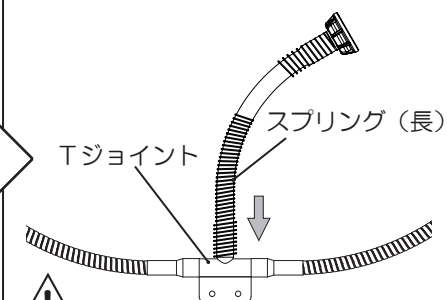

⚠ スプリング（長）を時計方向に回転しながらずらすと作業がしやすくなります。この時、スプリング先端でシリコンホースを傷つけないよう注意してください。

### 4 ベル・ドゥーシュ本体との接続

蝶ねじ（2本）でノズルホース組立Sを取付金具組立に固定してください。

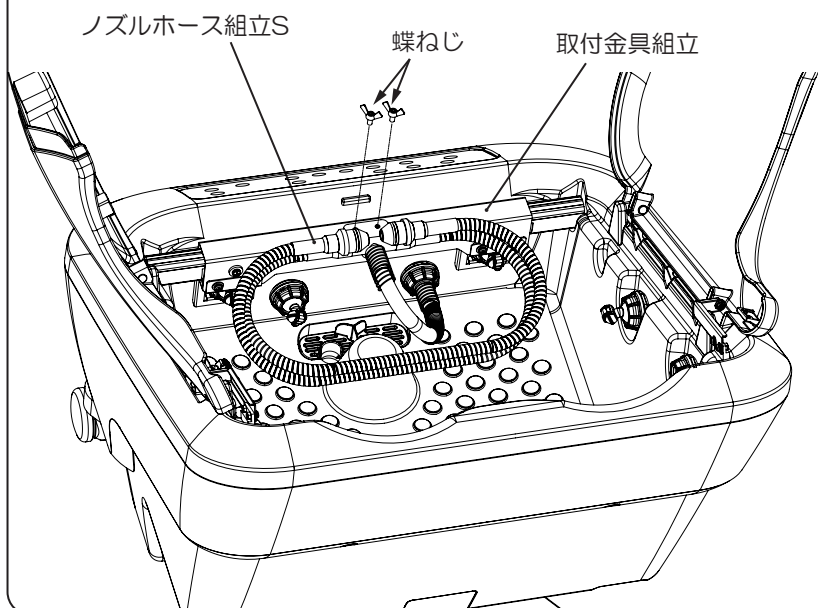

固定ナットを締め付けて接続ホース組立を接続してください。

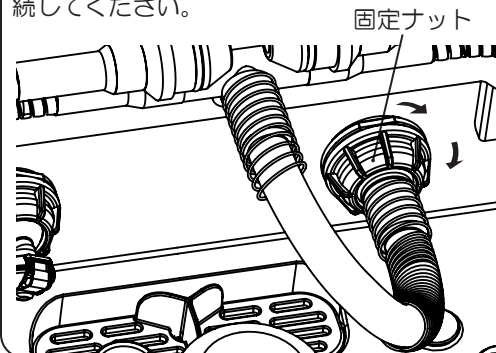

ストレートノズルの先端にシャワーキャップを装着してください。

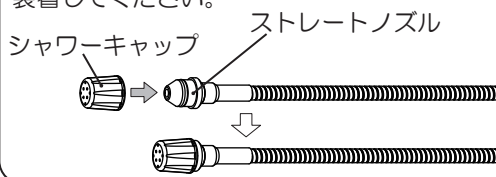

### 5 マグネットステーの取付

ヒンジピンを抜き取り、マグネットステーを差し込んでください。（左右）

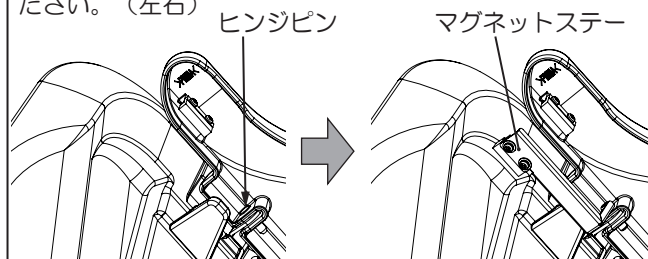

⚠ マグネットステーを取付けたままカバーを閉じると破損する場合がありますので、施術終了後はヒンジピンに戻してください。

### !!注意!!

かならず運転切替ボタンで手動運転に切替えてご使用ください。ノズル切替ボタンで噴出ノズルを切替えてください。

#### 運転切替ボタン

手動/オートマチックの切替ボタンです。  
※一時停止中、または完全に運転が終了していないと切替できません。

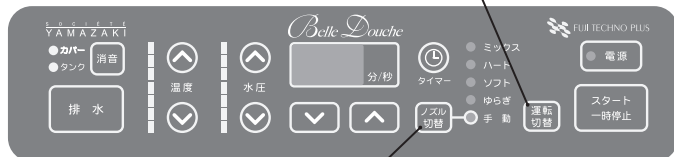

#### ノズル切替ボタン

手動時に噴出ノズル前横を切替えます。  
※手動運転中のみ切替え可能です。